

MINI HERCULES H60

ARTICULOS
GRA60M



MINI HERCULES, siendo un encofrado perdido, ha sido creado para soportar el peso de los operadores y del hormigón durante el vertido. La sobrecarga útil varía en función del espesor de la losa y del sustrato.

El particular sistema de encastre entre Pata y Base facilita la posa, disminuyendo los tiempos de instalación. Además la robustez de la Pata confiere estabilidad al elemento y por eso es posible efectuar un único vertido en completa seguridad,



MEDIDAS DE LOS ELEMENTO: MINI HERCULES H60

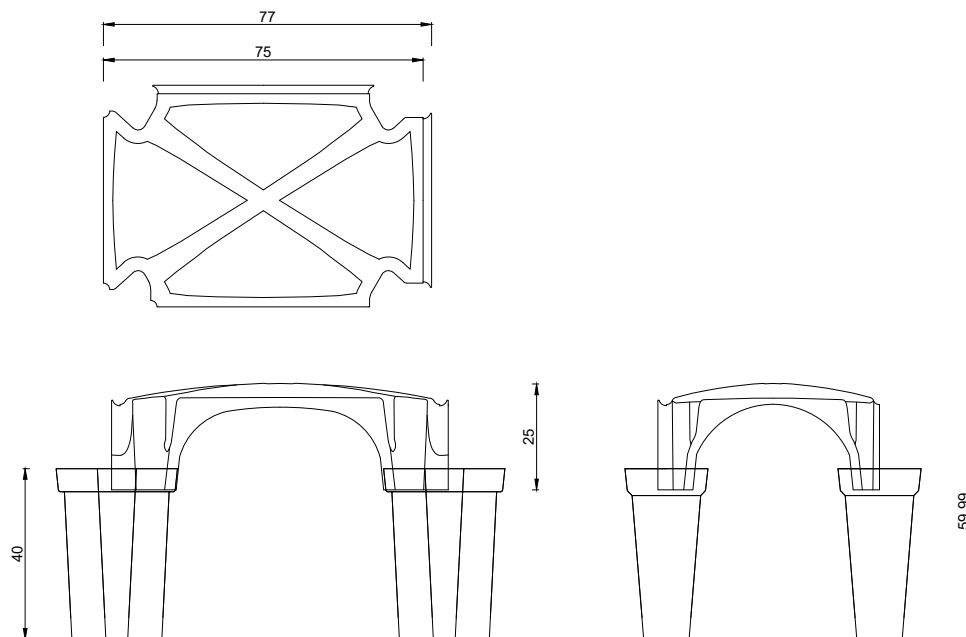



MATERIAL DE COMPOSICIÓN

El elemento Granchio es compuesto por polipropileno reciclado con una porcentaje del 100%



CONSUMO DE HORMIGON

El consumo de hormigón declarado para llenar es de 0,050 m³/m²



ESQUEMA DE SOBRECARGA ÚTIL EN Kg./m² MINI HERCULES 60

| Espesor del hormigón de limpieza R.c.K. 150 | Espesor de la capa R.c.k. 250 con mallazo soldado eléctricamente | Capacidad del terreno expresada en Kg/cm ² | | | | | |
|---|--|---|------|------|------|------|------|
| | | 0,6 | 0,8 | 1,00 | 1,20 | 1,50 | 2,00 |
| 7 cm. | 5 cm. | 800 | 1200 | 1600 | 2000 | 2000 | 2000 |
| 10 cm. | 5 cm. | 900 | 1400 | 1900 | 2000 | 2000 | 2000 |
| 15 cm. | 5 cm. | 1900 | 2000 | 2000 | 2000 | 2000 | 2000 |
| 10 cm. | 8 cm. | 800 | 1200 | 1700 | 2100 | 2900 | 4000 |
| 15 cm. | 8 cm. | 1700 | 2500 | 3400 | 4500 | 5500 | 7000 |
| 20 cm. | 8 cm. | 3000 | 4300 | 5500 | 7000 | 7000 | 7000 |

HORMIGÓN de limpieza R.c.K. > 200 MALLAZO Ø6 10x10



DATOS TÉCNICOS Y DE EMBALAJE*

| | | | | |
|---------------------|------------------|--------|------------------|-----------|
| Dimensiones pallet | BASE Pz pallet | 90 | PATA Pz pallet | 360 |
| 80 x 120 x 234 h cm | BASE Peso pallet | 171 kg | PATA Peso pallet | 338,40 kg |

* a petición, posibilidad de hacer embalajes especiales.



ESQUEMA DE COLOCACION

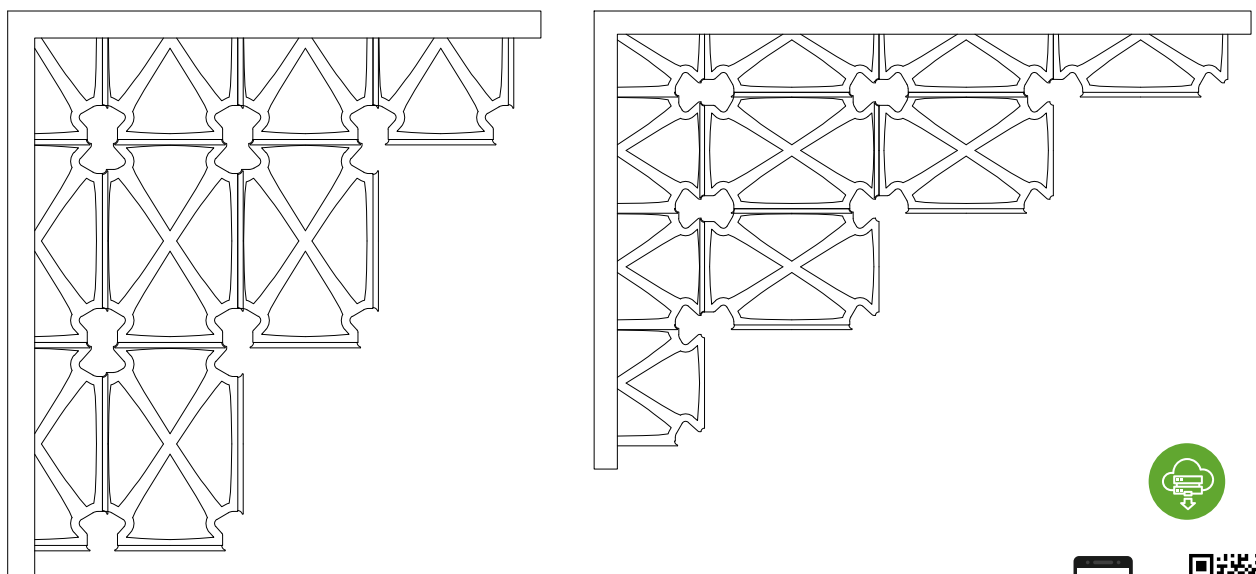

Descargue el catálogo,
la ficha tecnica
y la certificación.